

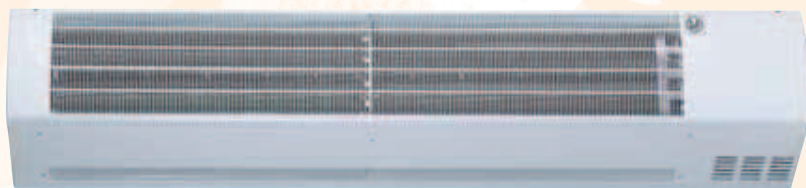

ПРОМЫШЛЕННЫЕ ВОЗДУШНЫЕ ЗАВЕСЫ

Серия COR-IND M

НОВИНКА



Продуманная конструкция

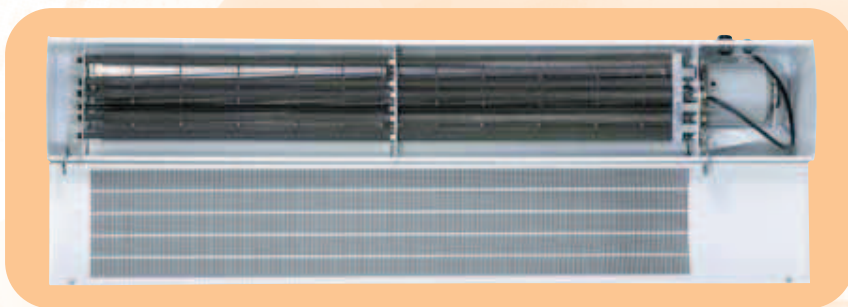

Крышка закреплена на петлях, которые позволяют ей открываться на 180°, что существенно облегчает монтаж и обслуживание воздушной завесы.

■ Размеры (мм)

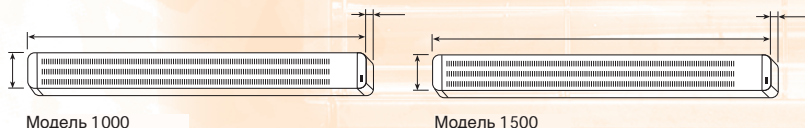

Модель 1000

Модель 1500



График скоростей воздушного потока

■ Принадлежности

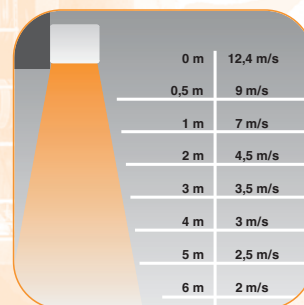

Пульт управления CR-20

Пульт управления

Модель возд. завесы

| | |
|-------|-------------------|
| CR-20 | COR-IND M 1000 F |
| | COR-IND M 1500 F |
| CR-30 | COR-IND M 1000/12 |
| | COR-IND M 1500/18 |

Размеры CR-20 / CR-30

ДхШхВ (мм): 80х57х120

Выносной пульт управления может управлять работой 5 одинаковых воздушных завес, а также следующей комбинацией воздушных завес:

COR-IND M-1000 F совместно с COR-IND M-1500 F.

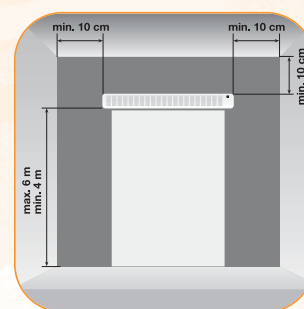

Установочные размеры

■ Технические характеристики

| Модель | Напр. (50 Гц) (В) | Тепл. мощн. (кВт) | Мощн. двиг. (Вт) | Кол-во скор. | Расход воздуха (м³/ч) | | Скорость воздуха на выходе* (м/с) | Макс. разница температур ΔT (°C) | | | | Уровень звук. давл.** (дБ(А)) | Ток (А) | Пластич. предо- храни- тель | Холод./ Теплый воздух | Вес (кг) | Цвет |
|-------------------|-------------------------|-------------------------|------------------------|-----------------|-----------------------------|-------|---|-------------------------------------|---------------|------------|-------------|--|------------|--------------------------------------|-----------------------------|-------------|----------------|
| | | | | | Выс. | Низк. | | Макс. мощность | Мин. мощность | Выс. скор. | Низк. скор. | | | | | | |
| | | | | | | | Скорость | | | | | | | | | | |
| COR-IND M 1000 F | 230В~ | - | 267 | 2 | 3400 | 3037 | 12,84 | - | - | - | - | 55 | 1,2 | • | X | 40 | Белый RAL 9003 |
| COR-IND M 1500 F | 230В~ | - | 381 | 2 | 4849 | 4071 | 14,1 | - | - | - | - | 59 | 1,76 | • | X | 50 | Белый RAL 9003 |
| COR-IND M 1000/12 | 400В-3N | 6 / 12 | 245 | 2 | 3212 | 2489 | 12,13 | 17,7 | 22,8 | 8,34 | 10,57 | 55 | 1,07 | • | X / T | 45 | Белый RAL 9003 |
| COR-IND M 1500/18 | 400В-3N | 9 / 18 | 348 | 2 | 4955 | 4375 | 18,5 | 12,38 | 23,34 | 9,64 | 11,23 | 59 | 1,62 | • | X / T | 45 | Белый RAL 9003 |

* На максимальной скорости вращения вентилятора.

** Уровень звукового давления измерен на расстоянии 5м, в свободном пространстве.